

取扱説明書

本体のみ / WATTNGCBK
バッテリーセット / WATTNGCBKSP

Version 1.10 n

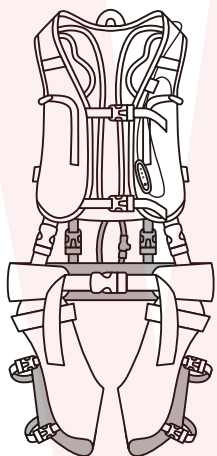

保証期間：購入日から12ヶ月間

※納品書・レシート等が保証書の代わりとなります。

●故障かな？と思ったら●



○お問い合わせ・修理をご希望をされる場合にアクセスして、サポートページよりお問い合わせください。上の QR コードを読み取ることでアクセスすることができます。

不具合品のご送付先
必ずサポートページよりご連絡の上、送付してください。ご連絡いただけない場合、ご対応ができない可能性があります。
〒275-0024 千葉県習志野市茜浜 2-3-1
EL 内 サンコーサポート宛
TEL 03-3526-4328
(月～金 10:00～12:00 13:00～18:00 土日祝日を除く)
お問合せメールアドレス : support@thanko.jp

●仕様(本体のみ WATTNGCBK)

重量	約1.1kg
対応サイズ	フリーサイズ(各部調整可)
胸囲	65～130cm
ウエスト	65～150cm
太もも囲	40～65cm
モード	強モード/弱モード/エコモード ※エコモードは強モード10秒⇄オフ40秒を繰り返し、冷却時間を延ばすことができます。
冷えの持続時間	ベストモード：強約90分/弱約120分/エコ約180分 ※アップモード：強約80分/弱約110分/エコ約160分 ※環境温度30℃でベスト内側の温度が25℃以下になる時間。 ※使用環境により持続時間は異なります。
ポンプ駆動時間	約36時間(5,000mAh) 約72時間(10,000mAh) 約144時間(20,000mAh) ※エコモード使用時
電源	USB 5V 2.0A 以上 ※モバイルバッテリーによっては、エコモード時に自動で電源がオフになります。セット販売のモバイルバッテリー(自動電源オフ機能がない仕様)をお試しください。 ※モバイルバッテリーは、幅約75×奥行20×高さ155(mm)以下のものをご使用ください。
ケーブル長	約130cm(ポンプからUSBプラグ端子までの全長)
タンク容量	2L ※タンクを直接凍らせしないで下さい。
動作音	強モード約45dB
素材	本体：ナイロン、ポリエステル、シリコン、ステンレス、POM タンク：TPU、PVC
内容品	本体、タンク、日本語取扱説明書
保証期間	購入日より12ヶ月

●仕様(バッテリーセット WATTNGCBKSP)

サイズ	幅約68×奥行17×高さ149(mm)
重量	約227g
容量	10,000mAh 36Wh
入力	micro USB:DC5V/2.1A USB Type-C:DC5V/2.1
出力	USB:DC5V/2.1A USB:DC5V/1.0A USB Type-C:DC5V/2.1A(合計最大)
付属品	microUSBケーブル(約26cm)、日本語説明書

△ご注意

○内容品に記載している以外の物は付属しません。○本製品をご利用において生じる物品の破損/故障は、補償の対象外となります。○ご使用されていない期間においての水抜き・保管などのお手入れはお客様の責任で行うようお願い致します。水を抜かない状態で保管した際のトラブルについては当社では責任を負いかねます。○異常を感じたらご使用をやめてカスタマーサポートまでご連絡ください。○仕様は改善のため予告無く変更する場合があります。○ご使用前に下記注意事項をよくお読みのうえ、必ずお守りください。

使用上の注意
※使用中、体に異変が起きた場合はすぐに使用を中止してください。
※次のような方は使用しないでください。
●循環器系疾患のある方(高血圧・低血圧・糖尿病・狭心症等) ●冷たさを自覚できない乳幼児や子ども、お年寄り ●自ら意思表示ができない方や操作ができない方 ●妊娠中または妊娠している可能性のある方、出産直後の方(医師にご相談の上ご使用ください。) ●皮膚の弱い方やアレルギー体質の方、肌にかゆみや湿疹がある方 ●体調不良や身体に異常を感じている方 ●医療機関で治療中の方
※乳幼児の手が届くところに置かないでください。※弱モードを使用の際はコントローラーが温かくなります。※ポンプやコントローラー、ケーブルに水をかけたり水の中に入れてください。※水が入っていない状態で長時間ポンプを回し続けしないでください。※濡れた手で操作、USBプラグの抜き差しはしないでください。※USBプラグは根元まで差し込み、傷んだUSBプラグやケーブルは使わないでください。※USBプラグ先端にほこり、異物が付着していないか確認してください。※タンクに水や氷を出し入れする際は、USBプラグをモバイルバッテリーから抜いてから行ってください。※ケーブルを束ねて使用しないでください。※火気近くで使用しないでください。※落下などの強い衝撃を与えないでください。※ドライアイスや熱いお湯等、水と氷以外のものはタンクに入れないでください。※水道水以外は使用しないでください。※タンクを直接凍らせしないでください。※タンクやバッグに鋭利なものや重すぎるもの、大きすぎるものを入れないでください。※冷たいパイプが肌に直接触れないよう、必ず衣服の上から着用してください。※就寝時に使用しないでください。※泥酔や体の感覚が鈍くなっている際のご使用は控えてください。※用途以外の目的で使用しないでください。

安全上の注意
※本体の分解や改造はしないでください。故障や火傷、ケガの原因になります。

使用後の注意
※ケーブルを抜く時は、コードを引っ張らずに先端部分を持ってください。※ケーブルを強く束ねたり、引っ張ったり、重いものを載せたり、加熱や加工したりしないでください。※お手入れの際は有機溶剤(ベンジン、シンナー、石油等)、薬品、研磨剤は使用しないでください。

保管上の注意
※暖房器具の近く等の高温の場所や極端に低温になる場所に置かないでください。※水まわりや湿気の多い所に置かないでください。※使用後はよく乾燥させてください。※直射日光が当たる場所で保管しないでください。※振動する場所で保管しないでください。

その他
※本製品は医療機器ではありません。患部を冷やすなどの医療行為には利用できません。※他の人に貸し出す場合は一緒に取り扱い説明書も渡してください。

●各部名称

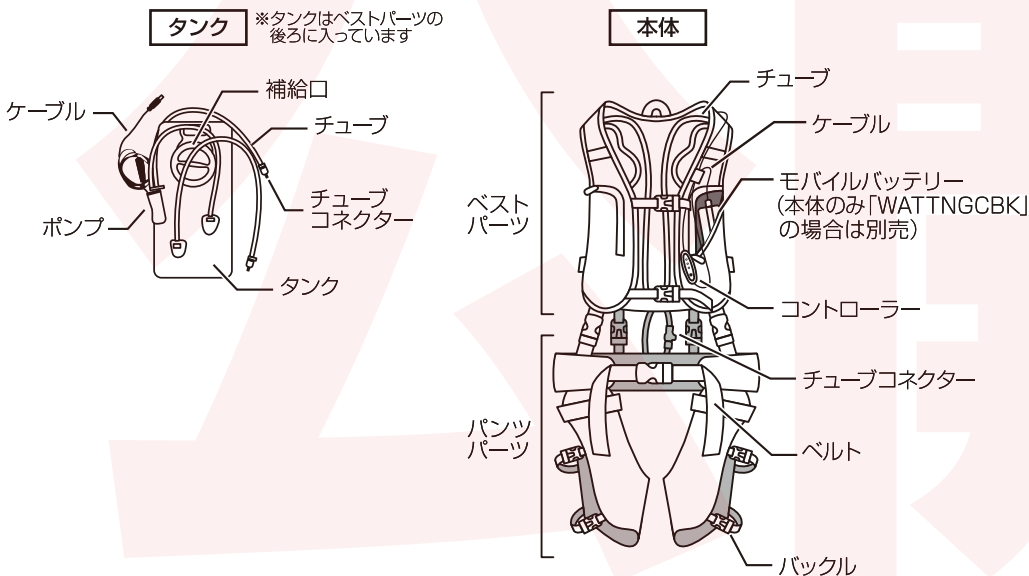

●ご使用前の準備

氷(1kg)または水を入れて凍らせた冷凍対応ペットボトル(500ml)と水(約400~500ml※ベストモードでご使用の場合は約300~400ml)を用意してください。

●コントローラーの使い方

- ①スイッチの操作ボタンを長押しするとLEDが点灯し電源がオンになります。
- ②操作ボタンを押すごとに、強→弱→エコモードに切り替わります。(エコモードは強モード10秒⇄オフ40秒を繰り返すことで、冷却時間を延ばすことができます。)
- ③操作ボタンを長押しすると電源がオフになります。

コントローラー

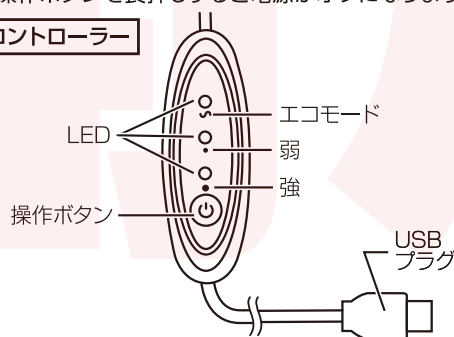

続きます→

● タンクを準備する

①背面のファスナーを開けてください。



②タンクが入っています。

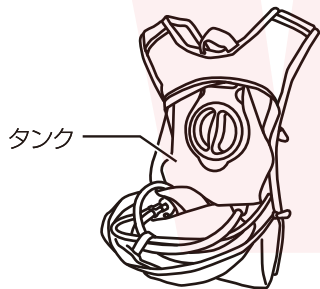

③タンクのキャップを矢印の方に回して開けてください。

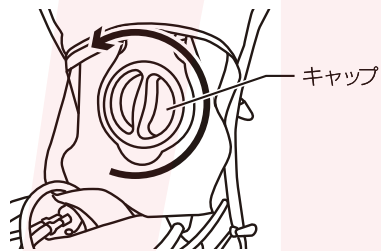

④面ファスナーをはがし、タンクを外してください。

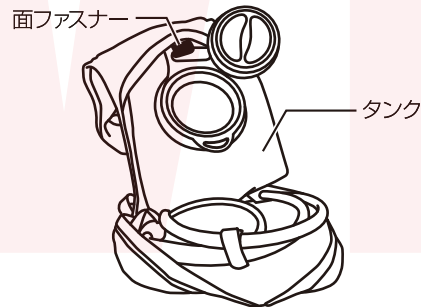

⑤補給口からタンクに水を入れてください。

セットアップモード：約 400 ~ 500ml
ベストモード：約 300 ~ 400ml

※初回使用時に補給口内に緩衝材が入っておりますので、取り外してからご使用ください。

※水がこぼれて他の部品が濡れないように注意して注水してください。



⑥事前で作っていただいた氷1kg(もしくは水を入れて凍らせた冷凍対応ペットボトル(500ml))を入れてください。*タンクから水があふれないようにしてください。

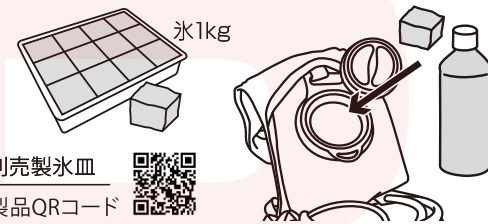

別売製氷皿

製品QRコード

製品URL : <https://www.thanko.jp/view/item/000000003580>

⑦キャップを閉め、水が漏れないか確認してからタンクを戻し、面ファスナー・ファスナーを閉めてください。

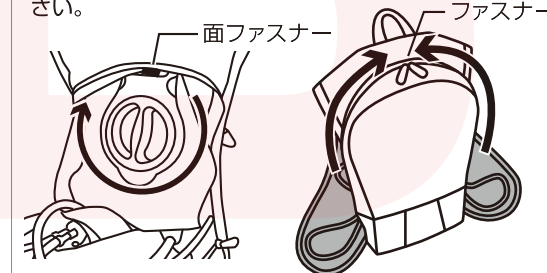

● 循環水がぬるくなってしまう場合



循環水がぬるくなってしまう場合、水を一部捨ててからタンクに氷を入れてください。冷たさが戻ります。

● モバイルバッテリーを接続する

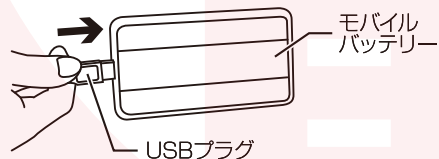

本体の USB プラグをモバイルバッテリーに接続し、バッテリーポケットに入れてください。
※モバイルバッテリーは幅 75、縦 155、厚み 20(mm) 以下のものがご使用いただけます。
※USB モバイルバッテリーは容量 1,000mAh 以上、USB 出力が 2.0A 以上のものを推奨致します。

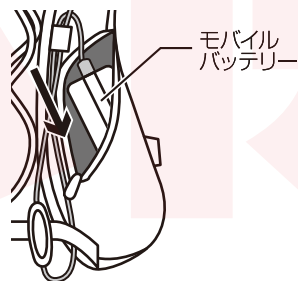

● 装着および調整方法(セットアップモード) 次のページへ続きます

①ベストパーツの中にあるチューブコネクターをはずし、銀色のボタンが付いている方のチューブコネクターを底面の穴を通して外に出します。
※チューブコネクターは2本ありますが、どちらを着脱しても大丈夫です。

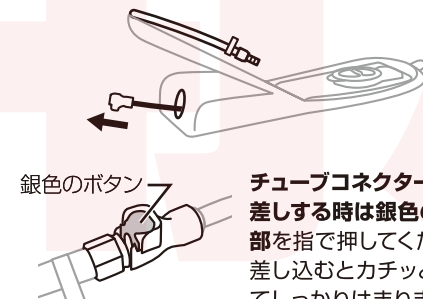
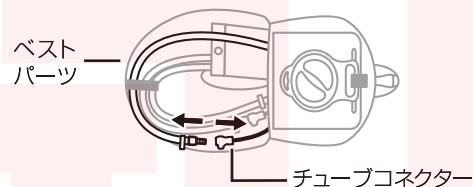

チューブコネクターを抜き差しする時は銀色のボタンを指で押してください。差し込むとカチッと音がしてしっかりはまります。

②外に出したチューブコネクターを、パンツパーツのチューブコネクターとつなげます。

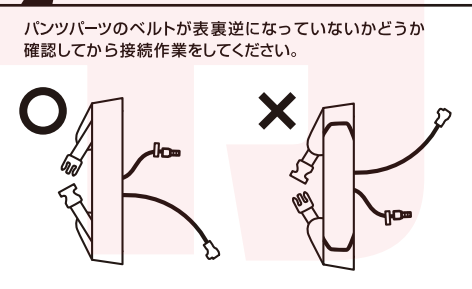
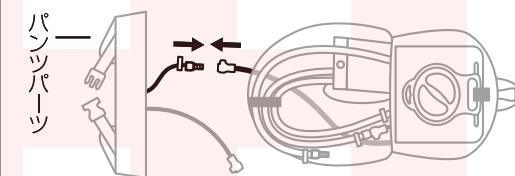

パンツパーツのベルトが表裏逆になっていないかどうか確認してから接続作業をしてください。

● 装着および調整方法 (セットアップモード) 続き

③ パンツパーツのもう片方のチューブコネクタを、底面の穴を通してベストパーツの中に入れ、残っているチューブコネクタとつなげます。

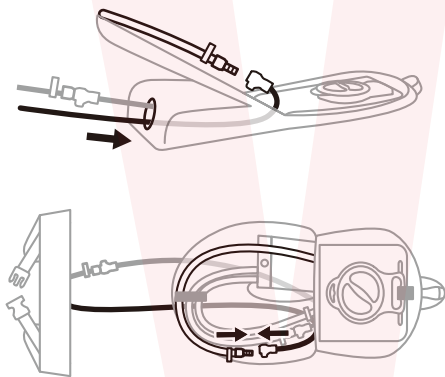

※チューブコネクタがしっかり接続されているか、チューブをやさしく引っ張って確認してください。強く引っ張るとチューブがいたみ、破損する原因になります。

④ 4ヶ所あるバックルをすべてとめて、ベストパーツとパンツパーツを完全につなげます。

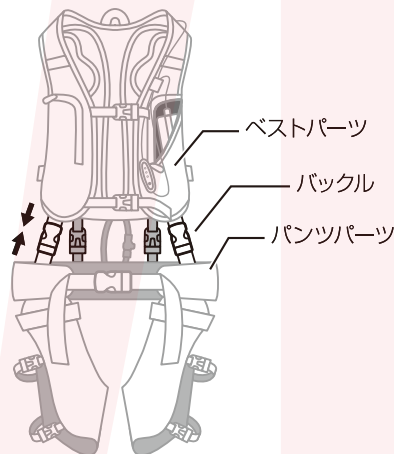

⑤ 通常のベスト同様に着用してください。

● 装着および調整方法 (ベストモード) 左下へ続きます

① ベストパーツとパンツパーツをつなげているバックルをすべてはずします。

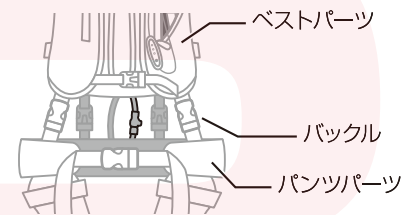

② ベストパーツとパンツパーツをつなげているチューブコネクタをすべてはずします。

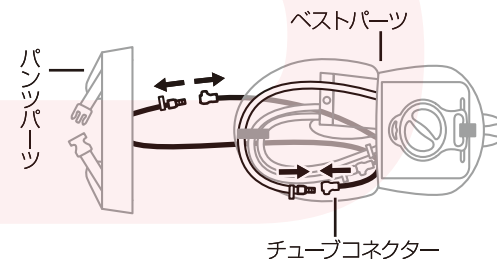

● 装着および調整方法 (ベストモード) 続き



チューブコネクタを抜き差しする時は銀色のボタン部を指で押してください。差し込むとカチッと音がしてしっかりはまります。

③ 底面の穴を通して、パンツパーツのチューブコネクタを抜き取りつつ、ベストパーツのチューブコネクタを収納します。

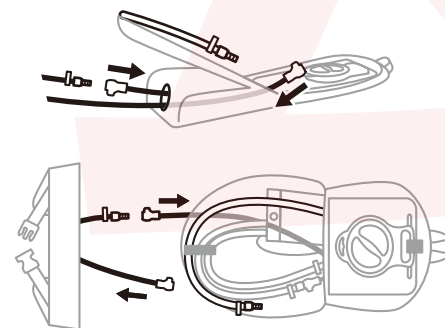

④ 収納したチューブコネクタを、残っているチューブコネクタとつなげます。

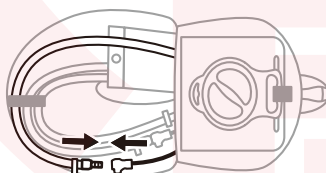

※チューブコネクタがしっかり接続されているか、チューブをやさしく引っ張って確認してください。強く引っ張るとチューブがいたみ、破損する原因になります。

⑤ 通常のベスト同様に着用してください。上着の上にも下にも着ることができます。

⑥ 脇のベルトを調整する事によって、身幅を変える事ができます。

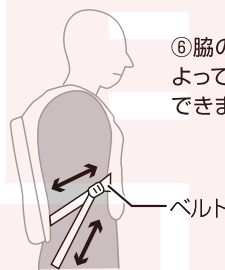

⑦ 前面のベルトで体に合わせて調整してください。

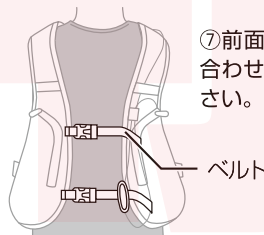

⚠ パンツパーツのみの使用はできません。

● 電源を入れて使用する

本製品を着用したら操作ボタンを長押ししてください。電源が入ります。使用後は操作ボタンを長押ししてオフにしてください。電源が入ると、冷水がベストパーツ部 (セットアップモード時はパンツパーツ部にも) を循環します。環境温度にもよりますが、大体 1.5 ~ 3 時間ほど冷たさが続きます。

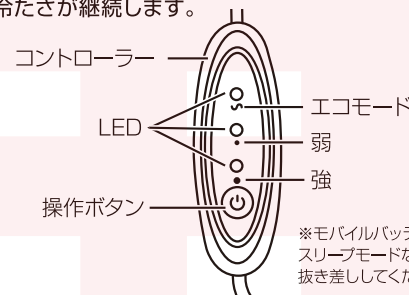

※モバイルバッテリーがスリープモードなどの場合は抜き差ししてください。

モード	強モード / 弱モード / エコモード
冷えの持続時間	※エコモードは強モード10秒⇔オフ40秒を繰り返し、冷却時間を延ばすことができます。 ベストモード: 強約90分 / 弱約120分 / エコ約180分 セットアップモード: 強約80分 / 弱約110分 / エコ約160分 ※環境温度 30℃でベスト内側の温度が25℃以下になる時間。 ※使用環境により持続時間は異なります。

● お手入れの仕方 (循環部の外し方) 左下へ続きます

バッテリーやケーブル・チューブ・タンク・ポンプなどを取り外します。

①バッテリーポケットからモバイルバッテリーを取り出し、USBプラグを外します。

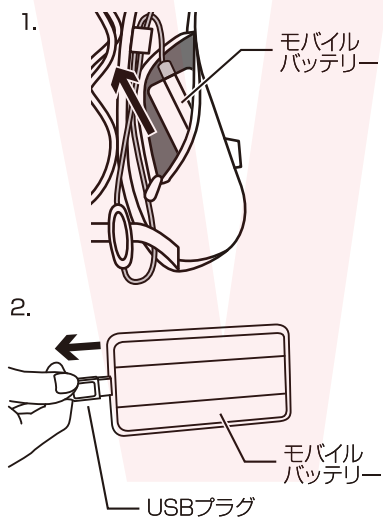

②くぐっている状態のコントローラーを引き抜きます。ベスト背面のファスナーを開けて、面ファスナーを外し、ケーブルを抜き取ってください。

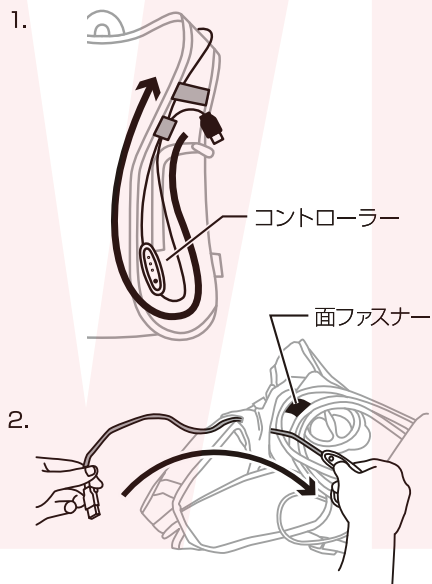

③ポンプが入っているポケットのボタンを外し、ポンプ本体をポケットから抜いてください。

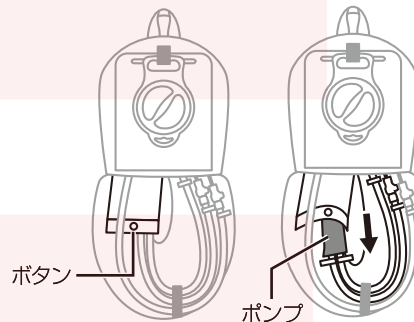

④チューブを留めている面ファスナーを外します。次にタンクを留めている面ファスナーも外してください。

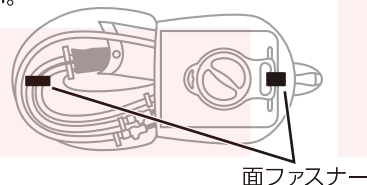

⑤本体とタンクを繋いでいるチューブコネクタを外します。銀色のボタン部を押し込みながら、チューブ先端部を引き抜いてください。(2本あります) ※差し込む時もボタンを押しながら差し込んでください。

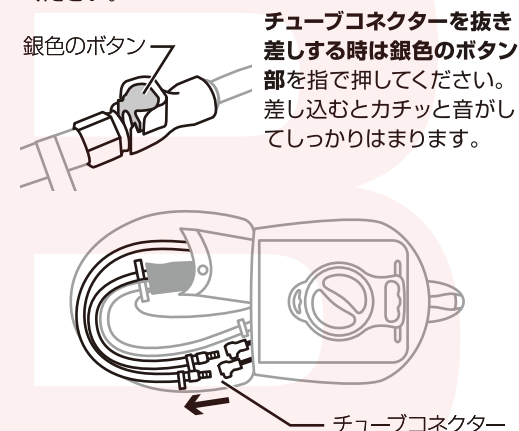

チューブコネクタを抜き差しする時は銀色のボタン部を指で押してください。差し込むとカチッと音がしてしっかりはまります。

※本体とタンクを繋いでいるチューブコネクタ以外は外せません。チューブを無理やり引き抜いたりしないでください。破損の原因となります。

● お手入れの仕方 (循環部の外し方) 続き

⑥取り外したチューブ・タンク・ポンプ・ケーブルは、乾いた布で汚れを拭き取り、風通しの良い所で陰干しし、しっかりと乾燥させてください。

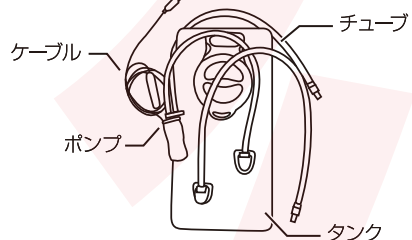

⑦ベストパーツ、パンツパーツは手洗いしてください。パンツパーツはチューブを繋いでください。(本体内部のチューブは取り外せません。) 手洗いはパンツパーツのチューブを外し、風通しの良い所で陰干しをしてしっかりと乾燥させてください

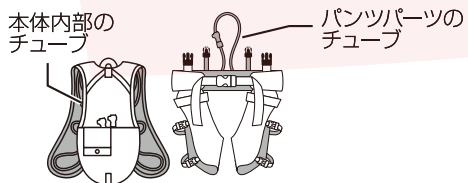

● 長期間使用しない場合 (保管の仕方)

長期間使用しない場合はチューブ内の水腐りを防ぐため水を抜いて下さい。水を抜く際はタンクに内部の水が戻ります。タンクの補給口から水を捨ててください。 ※全てのチューブを接続したまま行ってください。

①キャップを開けタンクの補給口を下向きにします。

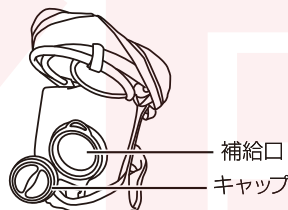

②操作ボタンを長押しして電源を入れます。

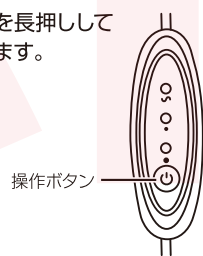

③チューブ内に残った水が、タンクの補給口から出ます。しばらくそのままチューブ内の水を排出してください。 ※他の部品が濡れないように注意して水を排出してください

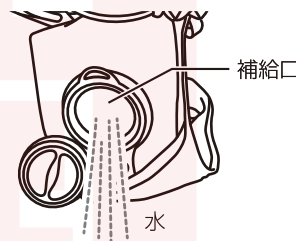

④水がチューブ内からすべて出ましたら、操作ボタンを長押しして電源を切ってください。

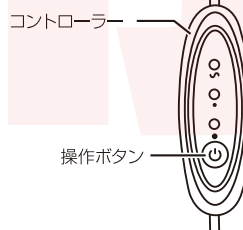

⑤P3「●お手入れの仕方 (循環部の外し方)」を参照し、バッテリーやケーブルなどやチューブ・タンク・ポンプを取り外してください。

⑥取り外したチューブ・タンク・ポンプを風通しの良い所で陰干しをしてしっかりと乾燥させてください。

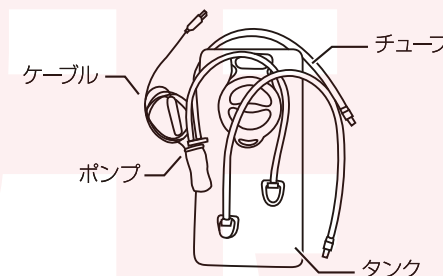

● 取り付け方 (お手入れ後の戻し方)

逆の手順でバッテリーやケーブル・チューブ・タンク・ポンプなどを戻してください。

① 本体とタンクを繋いでいるチューブコネクタを差し込みます。銀色のボタン部を押し込みながら、チューブ先端部を差し込んでください。(2本あります)

銀色のボタン
チューブコネクタを抜き差しする時は銀色のボタン部を指で押してください。差し込むとカチッと音がしてしっかりはまります。

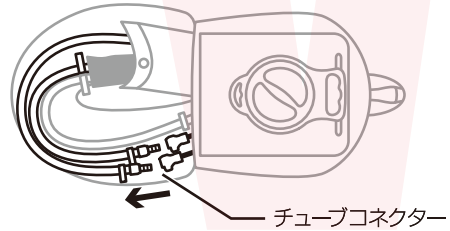

② ポンプ本体をポケットに入れてください。ポケットのボタンを留めてください。

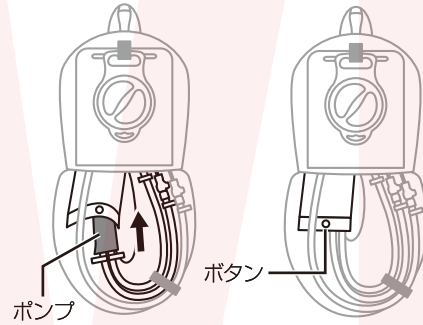

③ タンクを面ファスナーで固定してください。次にチューブを面ファスナーで固定してください。

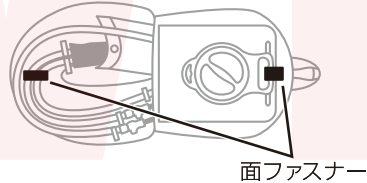

④ ケーブルは左肩部の中を通してください。

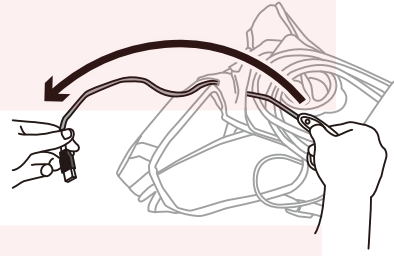

⑤ ケーブルを左前身頃部分の2カ所に通してください。

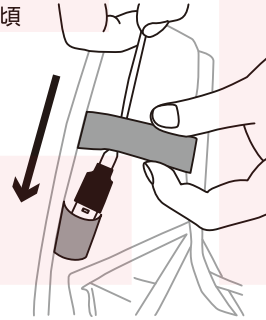

⑥ バッテリーポケットの上部に来るようにしてください。



セットアップモードを使用される場合
ベストパーツとパンツパーツのチューブコネクタを切り離してください。

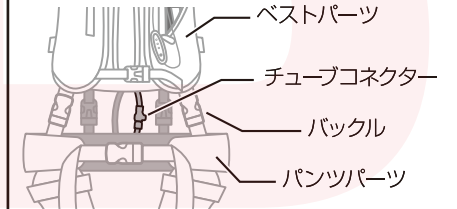

● 切り替え方法の解説動画



セットアップモード・ベストモードの切り替え方法を解説した動画がございます。上のQRコードからアクセスすることができます。