

取扱説明書

型番:SEEMRQHBK

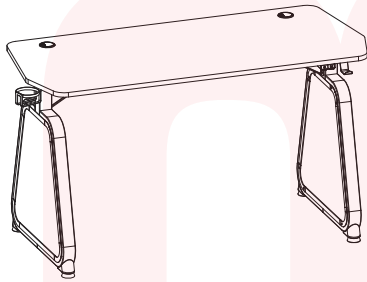

保証期間: 購入日より12ヶ月

※納品書・レシート等が保証書の代わりとなります。

取扱説明書は組立後も大切に保管してください。

この製品を第三者に貸し出す時は、この説明書も共に貸し出し、よく読んでから使用するようにご指導ください。

●安全上のご注意 必ずお守りください

ご使用前に「安全上のご注意」をよくお読みの上、必ずお守りください。

※ここに示した項目は、製品を安全に正しくお使い頂き、お使いになる人や他の人々への危害や財産への損害を未然に防止するためのものです。また、危害や損害の大きさと切迫の程度を明示するために、誤った取り扱いをすると生じることが想定される内容を、記載しています。いずれも安全に関する重要な内容ですので、必ず守ってください。

⚠警告 取り扱いを誤った場合、死亡または重傷を負う可能性が想定される内容です。

- 衝撃を加えたりしない。(感電・故障の原因)●本体や操作部、ケーブル類に水をかけたりしない(ショート・感電の原因)●USBプラグが緩んでいたり、差し込みが緩いときは使用しない。(感電・ショート・発火の原因)●USBプラグをゆめさせない(感電・けがの恐れ)●お手入れの際は必ずUSBプラグを電源から抜いて行う(感電・発火・故障の原因)●濡れた手でUSBプラグの抜き差しをしない。(感電・けがの恐れ)●USBケーブルは破損したまま使用しない。(感電・けがの恐れ)●床に傾斜や段差がある不安定な場所では使用しない。(けがの原因)●クッションフロア、畳の上で使用しない。(床が傷つく恐れ)●全ての脚が床面に着いた状態で使用する。(けがの原因)●ねじが緩んだまま使用しない。(破損・けがの原因)●ストーブなど火気に近づけて使用しない。(やけど・火災の原因)●使用後は電源を切る。(火災・故障の原因)●異常や故障時には直ちに使用を中断する(異常な音や焦げ臭いにおいがするとき・本体や操作部分が異常に熱いとき・USBケーブルを動かすと通電したり切れたりするときなど、異常を感じた場合は使用を止め、弊社サポートまでご連絡ください。)(●USBプラグにごみ等の異物が付着していないか確認する。(故障・発煙・発火の原因)

⚠注意 取り扱いを誤った場合、傷害を負う、または物的損害が発生することが想定される内容です。

- 分解・修理はしない。(けがの恐れ)●お子様だけで使わせない。(けがの恐れ)●天板の上に立ち上がりたり、踏み台代わりの使用など、テーブルの用途以外に使用しない。(けが・転倒の恐れ)●高温や湿気、乾燥の著しい場所や水のかかる場所では使用しない。(変形・変色・カビの原因)●直射日光の当たる場所で使用しない。(変形・変色の原因)●お手入れの際は、ベンジン、シンナー、アルコール、灯油などの溶剤や薬品類、磨き粉などは使用しない。(破損・引火の恐れ)●ガラス部に衝撃を与えない。(割れる恐れ)●ライトを直視しない。(目の痛みの原因)●振動する場所で使用しない。(転倒・破損・けがの原因)●組立ての際は保護用に手袋などを着用する。(けがの原因)●屋内で使用する。(錆の発生・故障の原因)●定期的なねじの緩みがないか確認する。(事故・けがの原因)

●組立部品

こちらの製品は、2個口で発送いたします。2箱とも開封し、組み立てる前に全ての部品が揃っているかを確認してください。

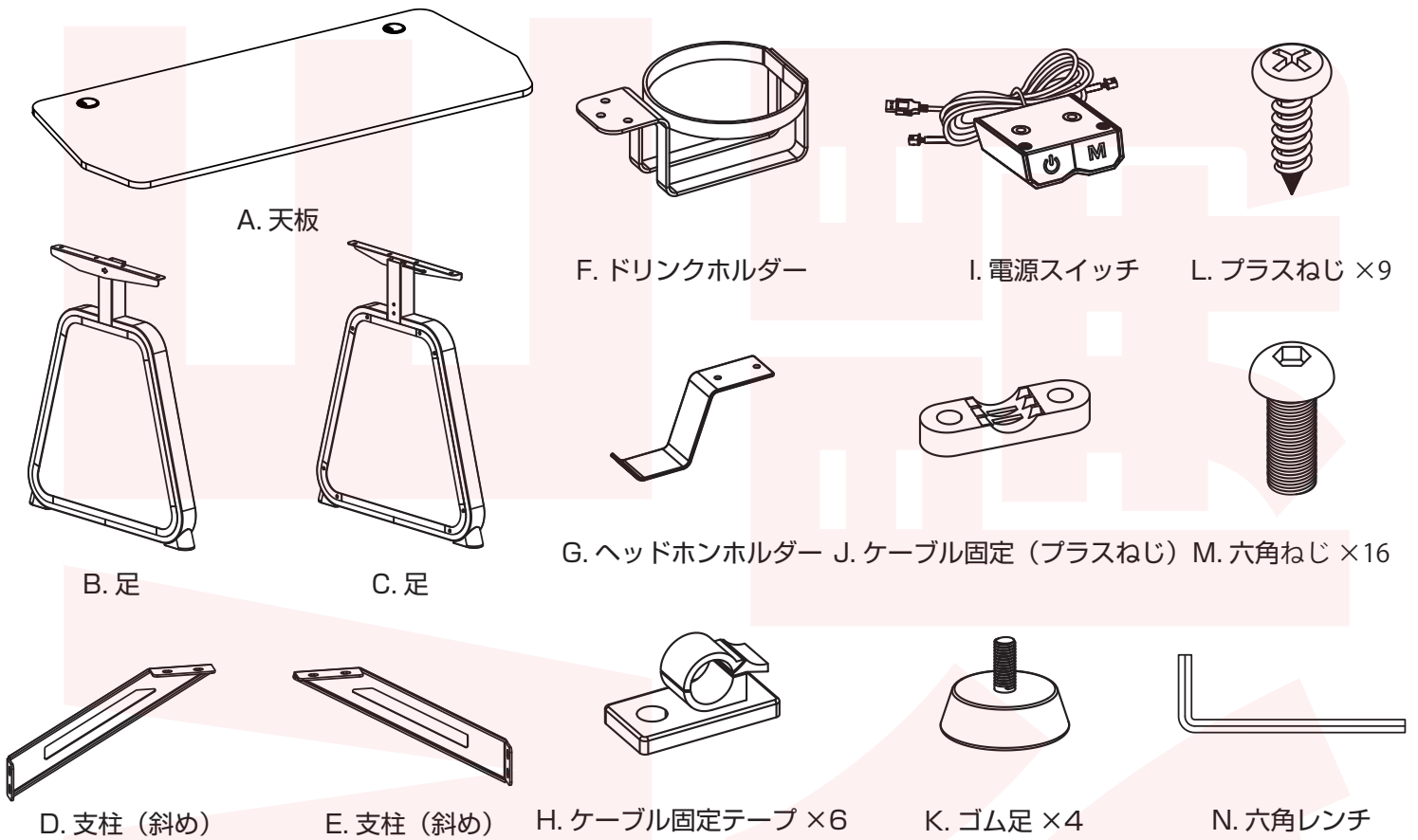

●完成図

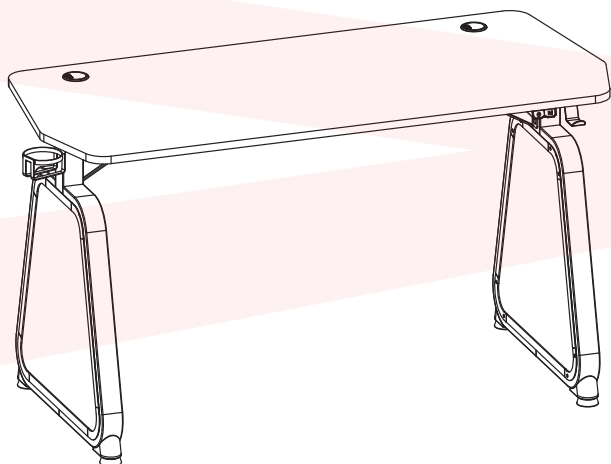

●組立の注意

- ※組み立てる際は、広い場所で行ってください。
- ※指や手を挟まないように注意してください。
- ※水平で鋭利な物が無い場所を選んでください。
- ※最初からねじをきつく締めると、他のねじ穴の位置が合わない場合がございます。ねじは1本ずつ約8割くらいに締め、全てのねじを仮締めしてから、再度しっかりと締め直してください。
- ※本製品の組立にはプラスドライバー(別売)を使用します。プラスドライバーは付属しておりませんので、別途ご用意ください。
- ※一人での組み立てや設置が難しい場合は、二人以上で行ってください。

1. 天板と足を固定し、ゴム足を取り付ける

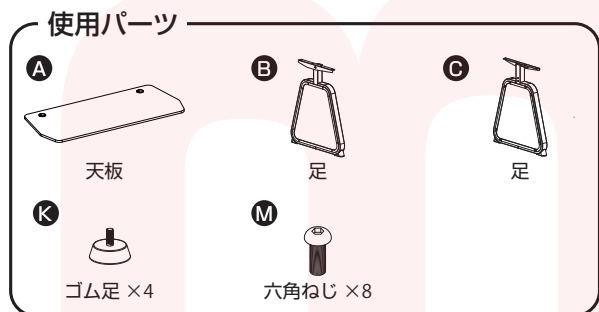

足の底4箇所に、ゴム足を差し込み、矢印の方向に回して取り付けます。天板と足のねじ穴の位置を合わせて六角ねじを差し込み、六角レンチを使って全8箇所を固定します。

【足と天板の向きについて(※1)】

足に矢印が描かれている方が外側、天板にねじ穴が多くある方が、使用時に手前に来る側になります。天板のねじ穴が多い方に矢印の向きを合わせて配置し、固定してください。



※足に強い衝撃を与えないでください。ガラスが割れ、怪我や器物破損の原因となります。
※天板と足を固定する際は、足部分から出ているケーブルを挟まないように注意しながら固定してください。故障の原因となります。

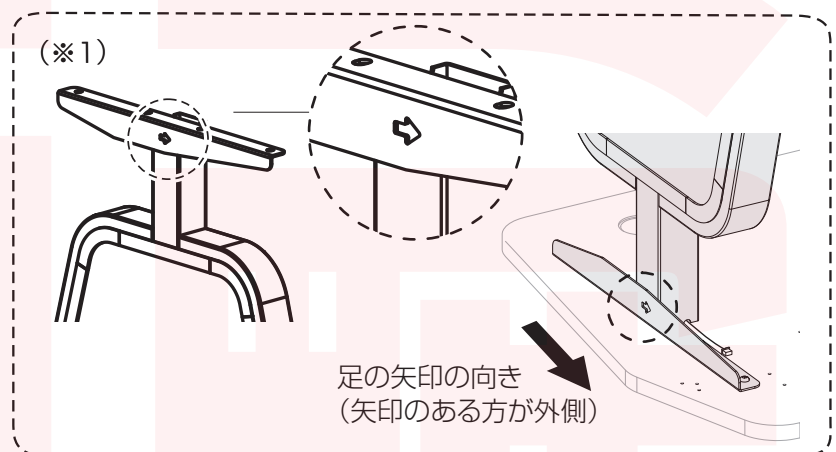
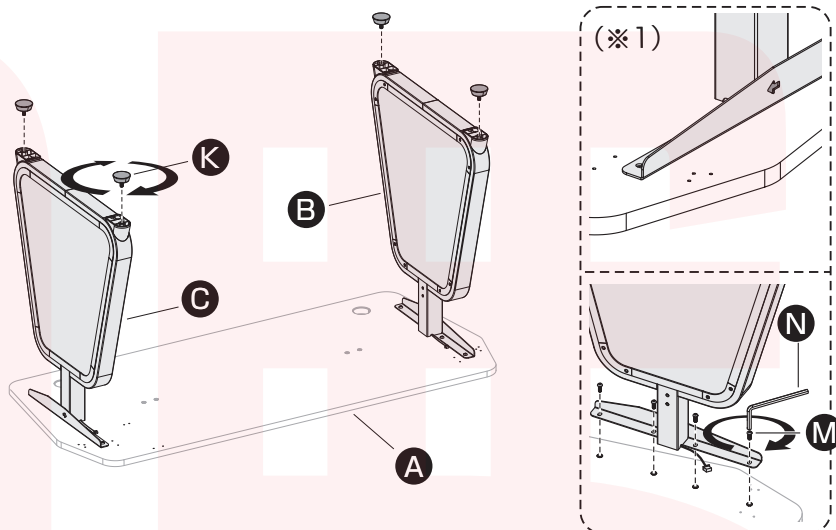

2. 支柱（斜め）を取り付ける



天板と足のねじ穴に、支柱（斜め）のねじ穴の位置を合わせて六角ねじを差し込み、六角レンチを使って全8箇所を固定します。

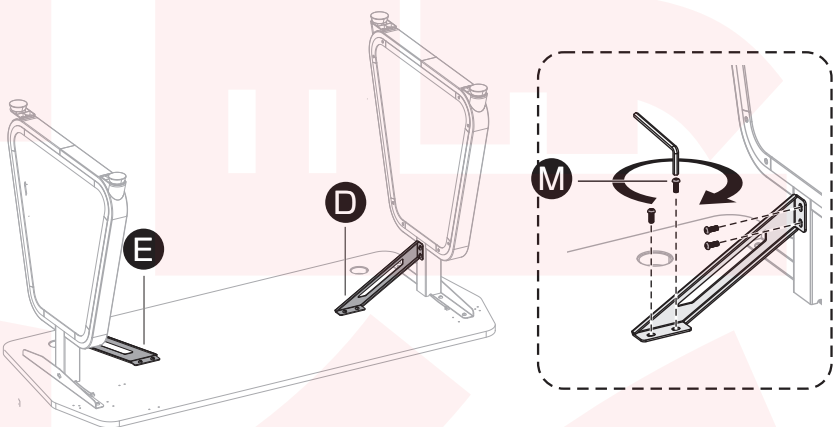

3. ドリンクホルダーとヘッドホンホルダーを取り付ける



天板とドリンクホルダー及びヘッドホンホルダーのねじ穴の位置を合わせてプラスねじを差し込み、プラスドライバー（別売）を使って全5箇所を固定します。左右どちらのねじ穴側でも固定できますので、お好みの方に固定してください。

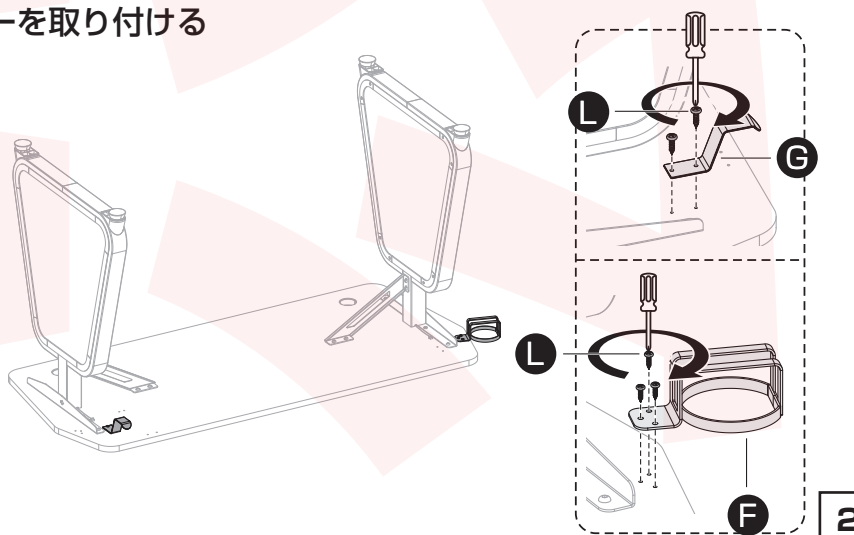

● 組立手順(つづき)

4. 天板に電源スイッチを取り付け、ケーブルを固定する

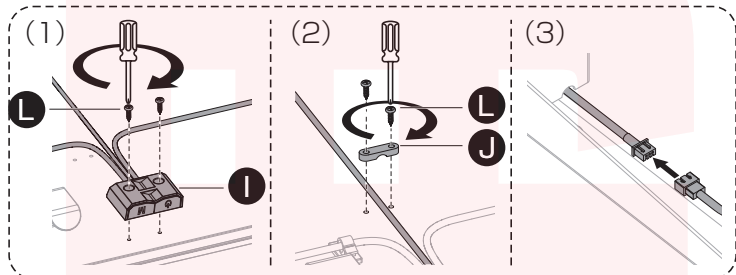
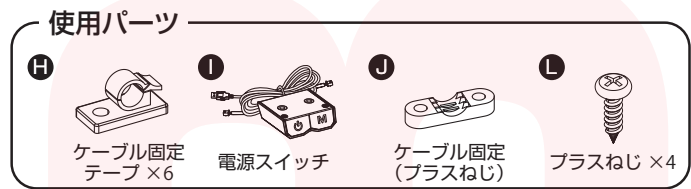

(1)天板と電源スイッチのねじ穴の位置を合わせてプラスねじを差し込み、プラスドライバー(別売)を使って全2箇所を固定します。

(2)天板にC線を固定するように、天板とケーブル固定(プラスねじ)のねじ穴の位置を合わせてプラスねじを差し込み、プラスドライバー(別売)を使って全2箇所を固定します。

⚠ ※天板とケーブル固定(プラスねじ)を固定する際は、C線を挟まないように注意しながら固定してください。故障の原因となります。

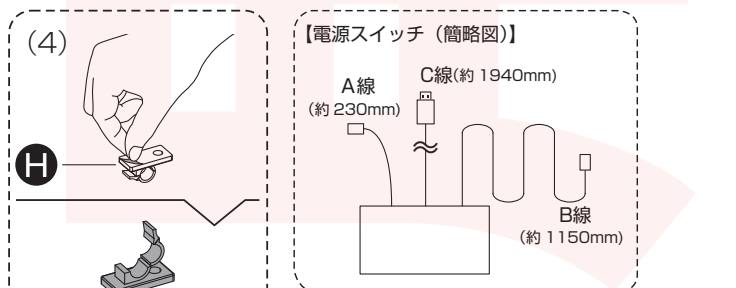

(3)右図を参考に、電源スイッチのA線とB線を足にあるプラグに差し込みます。C線先端にあるUSBプラグをモバイルバッテリー(別売)に繋ぐまたは、USB-ACアダプター(別売)に差し込みコンセントに繋いでください。(出力5V2.0A以上を推奨)

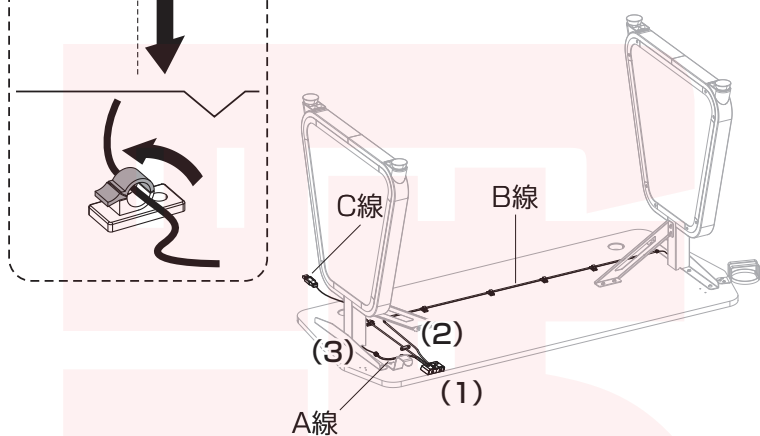

(4)ケーブル固定テープの剥離紙を剥がします。天板裏のお好みの場所に貼り付け、右図を参考に電源ケーブルを固定します。

※設置した際にガタつく場合はゴム足を回転させて高さを調整することが可能です。

● 使用方法

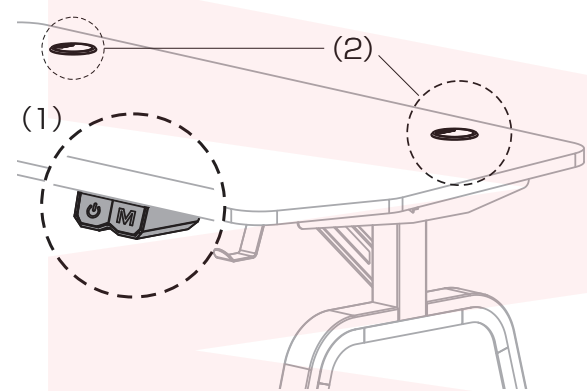

(1) **電源ボタン**
通電時に電源ボタンを押すと電源が入り、青に点灯してから赤に点灯します。電源を切る際は、長押しすると青に点灯してから電源が切れます。2度目以降の使用の際は、直前に使用したモードでLEDが点灯します。

モードボタン
電源が入り、LEDが点灯している状態でモードボタンを押すと、点灯モードを切り替えることができます。(全20種類の発光パターンを搭載しています。)

(2) **配線孔パーツ**
押し込みながら横にスライドすると開き、配線孔としてご使用いただけます。

● お手入れ

通常は乾いた布などで拭き、汚れが目立つ場合は、薄めた台所用洗剤に浸した布を使用して拭いてください。

汚れを拭き取ったら、乾いた布でもう一度拭き取ってください。



※お手入れの際は、ベンジン、シンナー、アルコール、灯油などの溶剤や薬品類、磨き粉などは使用しないでください。(ひび割れ・変色の原因)

※お手入れ前に電源を切り、USBプラグをUSB-ACアダプター(別売)やモバイルバッテリー(別売)から抜いてください。

●仕様

サイズ	本体:幅約1200×奥行約600×高さ約750(mm) ※天板の厚み約18mm ※ドリンクホルダー取り付け時、幅約1280mm
対応ドリンクホルダーサイズ	直径約80mm以下
重量	約27kg
電源	USB 5V2.0A以上
LEDライトモード数	単色6色+各種モード14種類
耐荷重(静荷重)	約75kg
材質	天板:合成樹脂加工パーティクルボード フレーム:鉄 ガラス:強化ガラス
ケーブル長	A線:約230mm B線:約1150mm C線:約1940mm
セット内容	天板、足×2、支柱(斜め)×2、ドリンクホルダー、ヘッドホンホルダー、ケーブル固定(テープ)×6、電源スイッチ、ケーブル固定(プラスチック)、ゴム足×4、プラスチック×9、六角ねじ×16、六角レンチ、日本語取扱説明書
保証期間	購入日より12ヶ月

※内容品に記載している以外のものは付属しません。

※LEDライト部分の交換はできません。

※LEDにはばらつきがあるため、同一商品でも発光色、明るさが異なる場合があります。

※本製品をご利用において生じる物品の破損は、保証の対象外となります。

※ご使用中においてのお客様の過失による故障、破損、改造等はサポート保証の対象外となります。

※正しく使用されない場合に生じた事故等について弊社での責任は負いかねます。

※製品仕様は改善のため予告なく変更する場合があります、そのため説明書記載の内容と異なる場合があります。

●故障かな?と思ったら●

○お問い合わせ・修理をご希望をされる場合

<https://www.thanko.jp/view/page/support>

にアクセスして、サポートページよりお問い合わせください。

下のQRコードを読み取ることでアクセスすることができます。



不具合品のご送付先

ご送付いただくだけでは対応ができない為、必ず空メールをお送りいただき、内容をご確認の上ご送付ください。

チバケン ナラシノシ アカネハマ

〒275-0024 千葉県習志野市茜浜 2-3-1

EL 内 サンコーサポート宛

TEL 03-3526-4328

(月~金 10:00 ~ 12:00 13:00 ~ 18:00 土日祝日を除く)

お問い合わせメールアドレス :support@thanko.jp