

取扱説明書

Version 1.0.t

CTPBMPAP



保証期間：12ヶ月

※納品書・レシート等が保証書の代わりとなります。

サポートのご案内

■ 修理のご案内

動作しない、お買い上げ時から問題が発生しているなどの場合は、ご連絡不要にて対応をさせていただきます。症状を記載したメモ、購入日が確認できる納品書やレシート、商品を下記住所までご送付ください(お届け日より1週間以内の場合は、初期不良として着払いにてご送付いただけます)

記載内容に不備がある場合、新しいマニュアルを公開している場合がございます。ダウンロードページをご確認ください。

<http://www.thanko.jp/support/download.html>

ご質問などが多い内容については、Q&Aページに記載している場合がございます。

<http://www.thanko.jp/support/qa.html>

■ メールでのお問い合わせ

お客様の御名前、商品名、お問い合わせ内容を記載し、下記アドレスまでご連絡ください。

support@thanko.jp

※使用上の誤り、および不当な修理や改造による故障及び損傷に関してはサポート外となります。

サンコーカスタマサポート(修理品の送付先)

〒101-0021

東京都千代田区外神田4-9-8 神田石川ビル 4階

TEL 03-3526-4328 FAX03-3526-4329

(月～金 10:00-12:00、13:00-18:00 土日祝日を除く)

メールアドレス: **support@thanko.jp**

●仕様

サイズ(折りたたみ時)	高さ490×幅100×厚み100(mm)
重量	約1600g
伸長段数	4段
耐荷重	設計耐荷重8kg、推奨積載荷重1~3kg
最大高(石突きから雲台まで、開脚時)	約1560mm
最小高(開脚時)	約560mm(ローアングル時:320mm)
エレベーター長	約300mm
ネジ	カメラ1/4インチ、雲台3/8インチ
内容品	本体、ケース、六角レンチ×2、雲台カバー、ベルトポーチ、日本語説明書

●各部名称



●各部名称

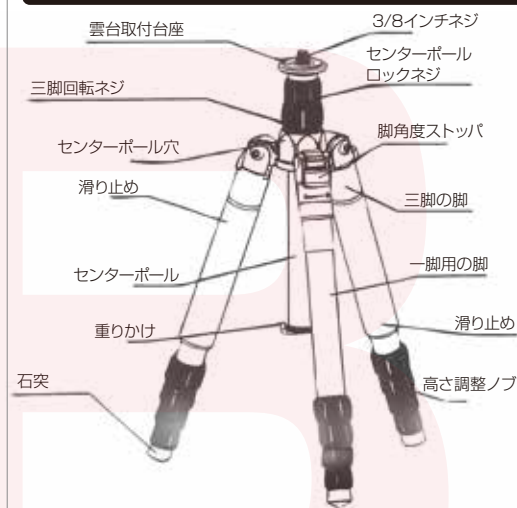

⚠️ ご注意

- 内容品に記載している以外の物は付属しません。
- 本製品をご利用において生じる物品の破損/故障は、補償の対象外となります。
- 分解しないでください。
- 落としたり強い衝撃を与えないでください。
- 高温/多湿/火気近くで保管、使用しないでください。
- 異常を感じたらご使用をやめてカスタマーサポートまでご連絡ください。
- 仕様は改善のため予告無く変更する場合があります。

●三脚を立てる



③【センターボールロックネジ】を緩めて下さい。



④【重りかけ】を外したら【センターボール】を引き抜きます。



⑤【センターボール】を三脚の【センターボール穴】に上から差し込みます。センターボールの溝とセンターボール穴の突起を合わせて差し込んで下さい。



⑥【センターボール】を差し込みましたら、【センターボール】の底面に【重りかけ】を取り付けて下さい。

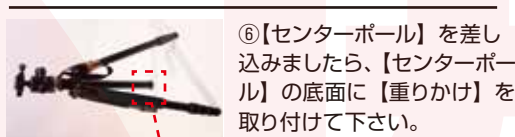

⑦脚を最大まで伸ばします。



⑧すべての高さ調整ノブを矢印の方向に回転させロックを解除します。

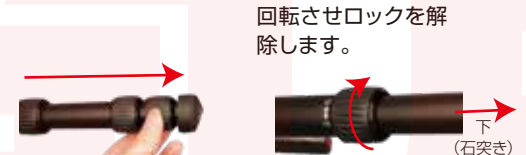

⑨脚を最大まで伸ばします。

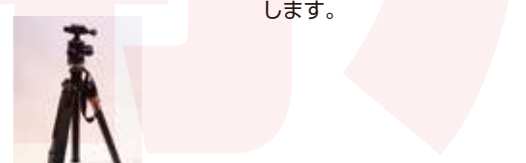

⑩高さ調整ノブを矢印の方向に回し固定します。

完成です。

●カメラを取り付ける

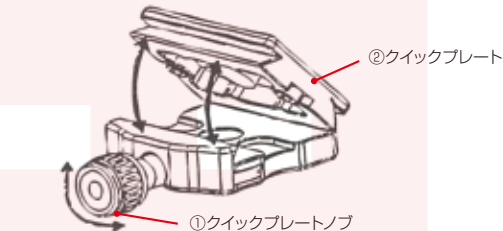

①クイックプレートノブを反時計方向に回します。
②クイックプレートをはずします。



③クイックプレートの裏側にネジがありますので、ネジを締めてカメラに取り付けます。
④クイックプレートを三脚に取り付け、クイックプレートノブを回し三脚にカメラを固定します。

● センターポールを伸ばす



- ①センターポールロックネジをゆるめます。
- ②センターポールを引き上げます。好きな位置でセンターポールロックネジを締めてください。



センターポール
ロックネジ

● 俯瞰三脚として使いたい場合



- ①【重りかけ】をゆるめて外します。



- ②センターポールロックネジを緩め、センターポールを引き上げ、引き抜きます。



- ③【センターポール】を三脚の横の【センターポール穴】に横から差し込みます。センターポールの溝とセンターポール穴の突起を合わせて差し込んで下さい。

● 一脚にする

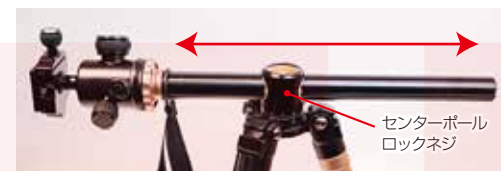

- ④センターポールを差し込みます。センターポールロックネジを緩めたり締めたりすることにより、センターポールの長さを調整できます。



- ⑤重りかけを矢印の方向にねじり、取り付けます。

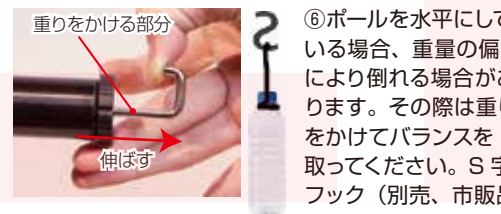

- ⑥ポールを水平にしている場合、重量の偏りにより倒れる場合があります。その際は重りをかけてバランスを取ってください。S字フック（別売、市販品）にペットボトルなどを吊るすのがおすすめです。

一脚にします。一脚用の脚を矢印方向に回転させ外します。一脚用の脚は根本が金色になっています。



- ①脚が外れます。②センターポールを外します。外し方は前項の【俯瞰三脚として使いたい場合①と②】を確認してください。

● 一脚にする(続き)



センターポールと一脚用の脚を接続します。



一脚になります。

● 開脚角度の調整

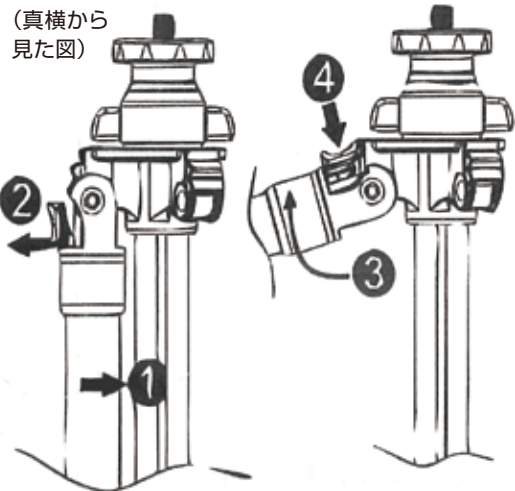

- ①脚をたたみます。
- ②【脚角度ストップ】を引きます。
- ③脚を広げます。
- ④脚角度ストッパーを押し込みながら開脚すると二段階に角度の調整ができます。

● カメラの角度調整

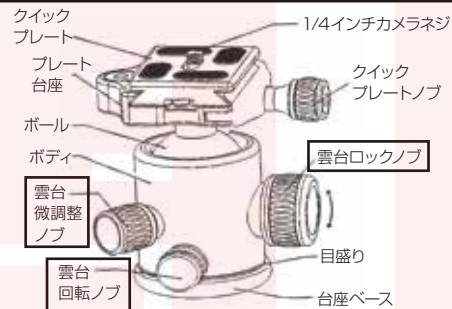

カメラの角度調整する方法です。角度調整は【雲台ロックノブ】と【雲台微調整ノブ】と【雲台回転ノブ】を使用します。

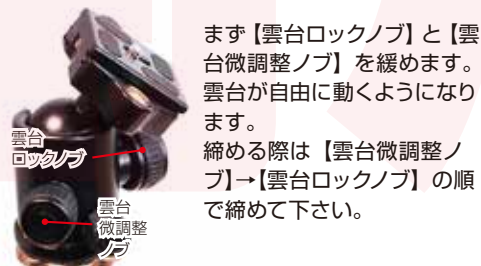

まず【雲台ロックノブ】と【雲台微調整ノブ】を緩めます。雲台が自由に動くようになります。締める際は【雲台微調整ノブ】→【雲台ロックノブ】の順で締めて下さい。



パンニング（横回転）させる場合は雲台の【雲台回転ノブ】を緩めて回転させて下さい。雲台が横回転します。【三脚回転ネジ】を緩めると雲台の下の【センターポール穴】付近が回転します。

● メンテナンスする



脚がゆるい時は、付属の六角レンチを使い脚を締めてください。