

## 取扱説明書

Version 1.0. y

## サポートのご案内

### ■ 修理のご案内

動作しない、お買い上げ時から問題が発生しているなどの場合は、ご連絡不要にて対応をさせていただきます。症状を記載したメモ、購入日が確認できる納品書やレシート、商品を下記住所までご送付ください(お届け日より1週間以内の場合は、初期不良として着払いにてご送付いただけます)

ご質問が多い内容については、Q&Aページを記載している場合がございます。また新しいマニュアルを公開している場合がございます(PCサイトのみ)

<http://www.thanko.jp/support/download.html>

ご質問などが多い内容については、Q&Aページに記載している場合がございます。

<http://www.thanko.jp/support/qa.html>

### ■ メールでのお問い合わせ

お客様の御名前、商品名、お問い合わせ内容を記載し、下記アドレスまでご連絡ください(マイクロソフト、Yahoo、携帯メールアドレスでは返信ができない場合があります)

support@thanko.jp

※使用上の誤り、および不当な修理や改造による故障及び損傷に関してはサポート外となります。

### サンコカスタマサポート(修理品の送付先)

〒101-0021

東京都千代田区外神田4-9-8 神田石川ビル 4階

TEL 03-3526-4328 FAX03-3526-4329

(月~金 10:00-12:00、13:00-18:00 土日祝日を除く)

## ⚠️ ご注意

- ※デスクの耐荷重は10kgとなります。絶対にそれ以上物をのせないでください。
- ※組立の際、指を挟むなどに十分ご注意ください。
- ※記載されている物以外は付属いたしません。
- ※落としたり強い衝撃を与えないでください。
- ※分解しないでください。
- ※本製品をご利用において生じる物品の破損は、補償の対象外となります。
- ※小さなお子様のご使用になる場合は、保護者の方が目を離さないようにして下さい。

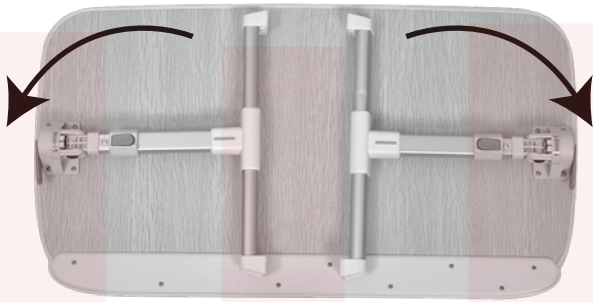

デスクを裏に向け、脚を起こして使用します。しっかりと最後まで起こしてください。片付けるときは、脚を畳んで下さい。

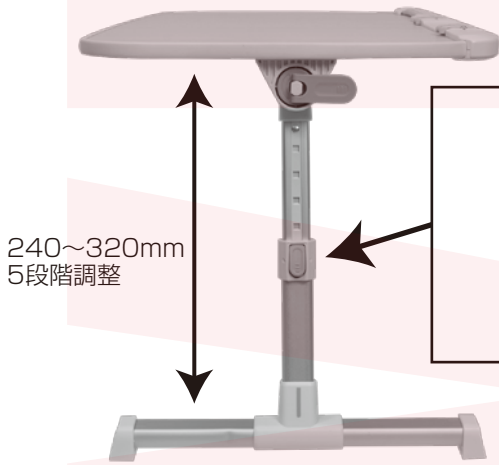
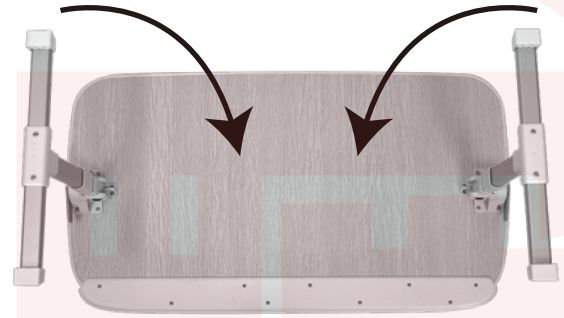

240~320mm  
5段階調整

押しながら  
動かす

デスクの高さは5段階で調整可能です。真ん中にあるツマミを押しながら脚の長さを調整し、カチッと音が鳴る場所で固定し、ツマミから手を離して下さい。

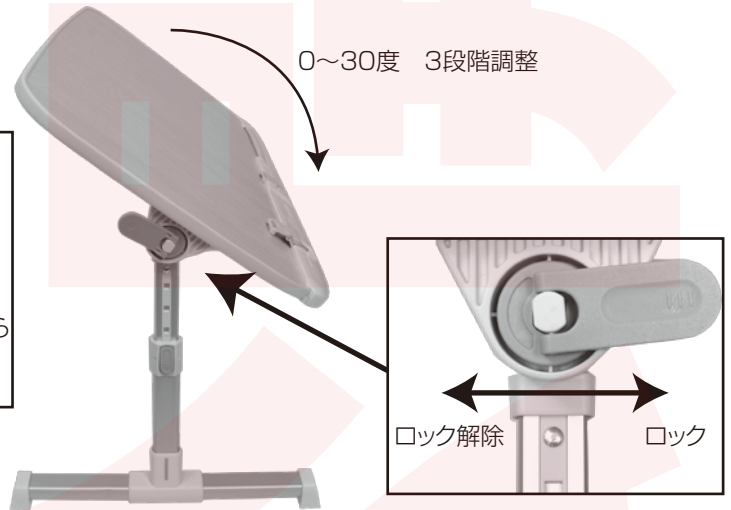

0~30度 3段階調整

ロック解除

ロック

天板の角度を調整可能です。天板下両脚にあるレバーのロックを外し、天板を動かしてお好みの角度に調整したら、レバーを元の位置に戻して、ロックします。

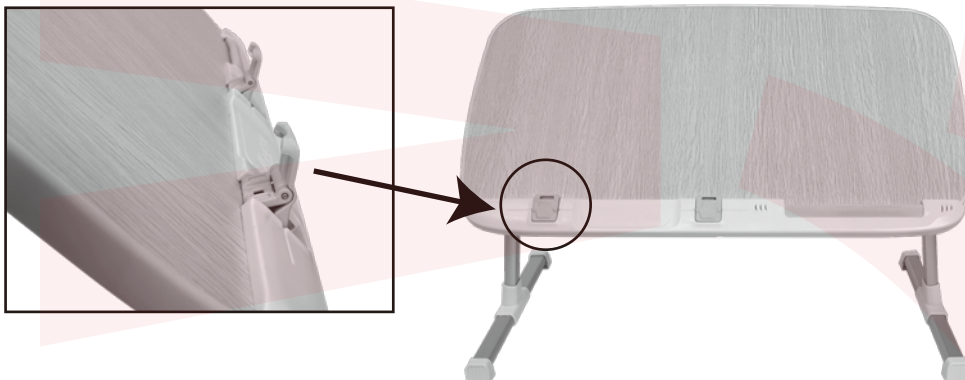

天板にあるツマミを起こすとストッパーになります。ノートパソコンやタブレット等を置き、天板を斜めにした場合、ストッパーとしてご利用下さい。