

タブレットスタンド「立って持って」

取り扱いマニュアル

Version 1.0. s



保証期間: 6ヶ月

※納品書・レシート等が保証書の代わりとなります。

サポートのご案内

■ 修理のご案内

動作しない、お買い上げ時から問題が発生しているなどの場合は、ご連絡不要にて対応させていただきます。症状を記載したメモ、購入日が確認できる納品書やレシート、商品を下記住所までご送付ください(お届け日より1週間以内の場合は、初期不良として着払いにてご送付いただけます)

記載内容に不備がある場合、新しいマニュアルを公開している場合がございます。ダウンロードページをご確認ください。

<http://www.thanko.jp/support/download.html>

ご質問などが多い内容については、Q&Aページに記載している場合がございます。

<http://www.thanko.jp/support/qa.html>

■メールでのお問い合わせ

お客様の御名前、商品名、お問い合わせ内容を記載し、下記アドレスまでご連絡ください。

support@thanko.jp

サンコーカスタマサポート(修理品の送付先)

〒101-0021

東京都千代田区外神田5-6-12 コーワビル4F

TEL 03-5812-1519 FAX03-5812-1520

(月~金 10:00-12:00、13:00-18:00 土日祝日を除く)

●仕様

サイズ	幅505~670×奥行505×高さ780~1,150 (mm)、重量:1,100g
付属品	本体(アーム部・ポール部・脚部×2・軸受け部・ネジ)、六角レンチ、日本語取扱説明書
カラー	ブラック
対応サイズ	対角160~310mm、7~10インチタブレット対応
アームサイズ	300~455mm
ホルダー部	回転機能有り
材質	アルミ/ABS
ご注意	※転倒にご注意下さい。
パッケージサイズ	幅160×奥行130×高さ580 (mm)、重量:1,600g
保証期間	6カ月
発売日	2015/4/24



●各部

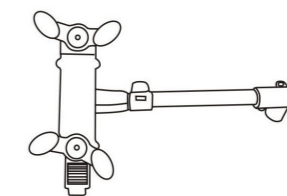

Ax1
アーム部

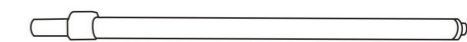

Bx1
ポール部

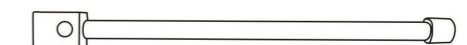

Cx1
脚部 C

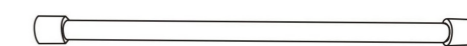

Dx1
脚部 D

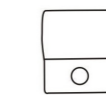

Ex1
軸受け部



Fx1
ネジ



六角レンチ

●組み立て方法

1. 脚部Dに軸受け部Eをセットし、脚部Cではさみこんで下さい。

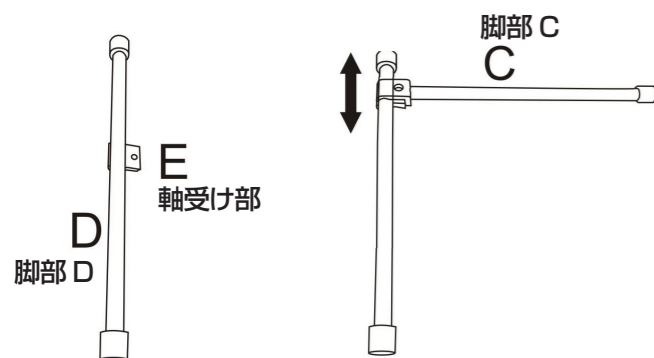

2. ポール部Bを上から差し込んで、下部からネジFを取付け、付属レンチで締めて下さい。

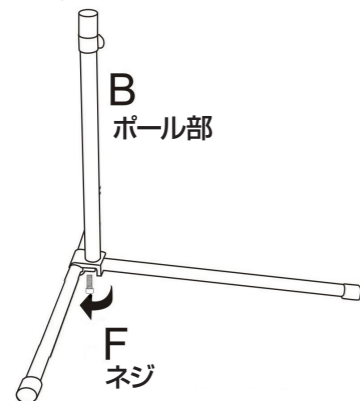

3. アーム部をポール部上部に差し込んで、ロックレバーで固定して下さい。レバーを解除することで長さや高さを調整できます。

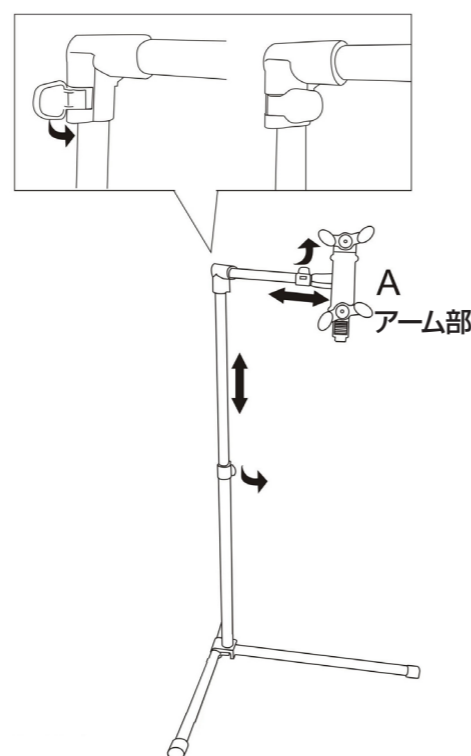

●タブレットセット方法

1. ホルダー部のレバーで、ロックを解除し、ホルダーの長さを調整して下さい。タブレットの対角をセットし、押さえながら、ロックして下さい。

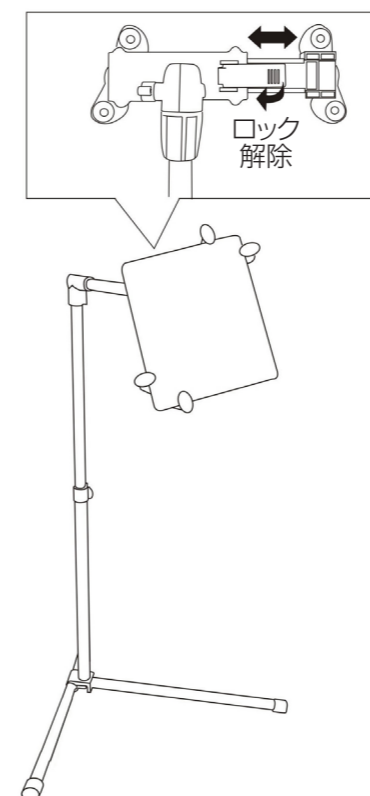

●使用例

1. 下の写真のように、脚部を「T字」に組むことで、狭い場所でもご利用頂けます。

