

靴専用ミニ洗濯機
「靴洗いま専科」

型番:MNSHOEWS

Version 1.1 y-a



保証期間: 6カ月

※納品書・レシート等が保証書の代わりとなります。

● 製品紹介

汚れた靴の丸洗いに便利な小型の洗濯機です。中央に付けたブラシが回転しながら靴に当たるので頑固な汚れを落とします。ブラシを取り外せば通常の洗濯機としても使用可能です。色物やデリケートな素材の衣類、普通の洗濯機では洗いたくない汚れが激しい洗濯物など、普通の洗濯物とは分けて洗いたい場合にオススメです。コンパクトでもパワフル回転水流で洗濯物の汚れをしっかりと取ってくれます。

● 仕様

サイズ	幅330×高さ490×奥行330(mm)
重さ	5kg
付属品	本体、靴洗い用ブラシ、ドライバー 給水ホース(110cm)、取り扱い説明書 ブラシ固定用ネジ×1 パルセーター固定用ネジ×2
電源コード長	1400(mm)
電圧	100V
周波数	50/60Hz(両対応)
入力	260W
防水性能	IPX4
洗濯容量	2.0kg

サポートのご案内

■ 修理のご案内

動作しない、お買い上げ時から問題が発生しているなどの場合は、ご連絡不要にて対応をさせていただきます。症状を記載したメモ、購入日が確認できる納品書やレシート、商品を下記住所までご送付ください(お届け日より1週間以内の場合は、初期不良として着払いにてご送付いただけます)

記載内容に不備がある場合、新しいマニュアルを公開している場合がございます。

ダウンロードページをご確認ください。

<http://www.thanko.jp/support/download.html>

ご質問などが多い内容については、Q&Aページに記載している場合がございます。

<http://www.thanko.jp/support/qa.html>

■ メールでのお問い合わせ

お客様の御名前、商品名、お問い合わせ内容を記載し、下記アドレスまでご連絡ください。

support@thanko.jp

サンコーカスタマサポート(修理品の送付先)

〒101-0021

東京都千代田区外神田4-9-8 神田石川ビル 4F

TEL : 03-3526-4328 FAX : 03-3526-4329

(月～金 10:00-12:00、13:00-18:00 土日祝日を除く)

⚠️ ご注意

- ・洗濯を始める前に、ポケットなどに紙などが入っていないか確認して下さい。
- ・色物と色の薄い物を一緒に洗うと、色が移る場合がありますのでご注意下さい。
- ・湿った場所に洗濯機を設置しないでください。
- ・排水は水を流せる場所で行って下さい。
- ・浴槽に50度以上の水を注がないでください。
- ・フタを開けたまま稼働しないでください。
- ・分解や修理・改造をしないでください。
- ・保管する時は、風雨にさらされる場所や湿気の多い場所に置かないでください。
- ・平らでない場所や高い場所で使用しないでください。
- ・濡れた手で電源コードを抜き差ししないでください。
- ・異常な発熱を感じた場合は、直ちに使用を中止して弊社サポートまでご連絡ください。
- ・小さなお子様の手の届くところで保管、使用しないでください。

セット内容・各部名称



準備

- ① 洗濯機本体を**しっかりとした平らな床に置きます**。排水ホースがホルダーにセットされている状態にして下さい。アース線を設置し、電源プラグをコンセントに差し込みます。振動音が気になる場合は、衝撃吸収マットなどの上にセットして下さい。

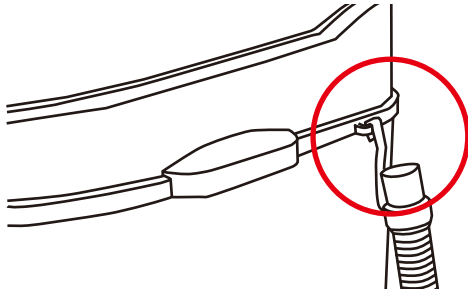

この洗濯機は、排水ホースを下げることで、洗濯槽の水を排水します。ホースが洗濯槽より下の位置にあると、排水し続けます。

- ② 靴洗い用のブラシは予め洗濯槽に取り付けられています。靴は縦向きに入れて下さい。(下図①)



図①

■衣類などの通常の洗濯をする場合
付属のドライバーでブラシ固定ネジ(図2)を取り外し、ブラシを取り外して下さい。付属のパルセーター固定用ネジで、ブラシがない状態のパルセーターを固定して下さい。



図②

- ③ 付属のホースの細い方を本体上部の水取り入れ口に繋ぎ、反対側を水道に繋ぎ水を注ぎます。水をいれる際は必ず蛇口とホースの繋ぎ目をおさえて下さい。本体横の目安に合わせ、水の量を調整して下さい。

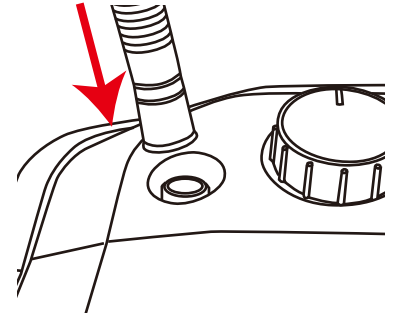

- ・洗濯を始める前に、洗濯物の中に紙などが入っていないか確認して下さい。
- ・色物と色の薄い物を一緒に洗うと、色が移る場合がありますのでご注意ください。
- ・毛布や洗濯機使用が不可のものは洗濯できません。
- ・靴を洗う際は泥や土汚れなどは事前に落としてから洗濯して下さい。
- ・靴は 27 cm以上のものや、底の厚いものなど、大きなサイズのものには洗濯できない場合がございます。

洗い

モード選択

タイマー

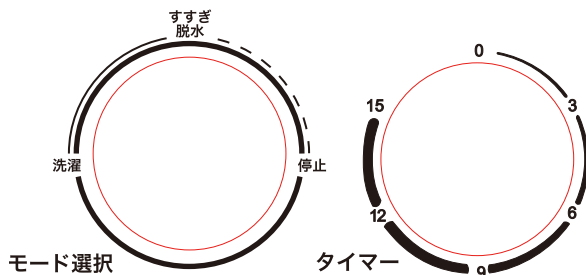

※本製品に脱水機能はありません。

- ① モードを「洗濯」にする
- ② 洗濯物の量に合わせて水位目安少し下まで給水し、洗剤を入れてよく溶かします
水位メモリL/M/Hとあります。H以上にならないように気を付けてください。また、洗剤を入れすぎると、泡が脱水ホースやフタのすき間などから泡があふれ出る可能性があります。特にHのメモリに水位が近い場合、ご注意ください。
- ③ 洗濯物を入れて水位目安まで給水する
- ④ タイマーをセットする
(目安：約8分 非常に汚れた洗濯の場合は12分)
- ⑤ 洗いスタート→終了
- ⑥ 排水ホースをフックから外し、中の水を流す

すすぎ

モード選択

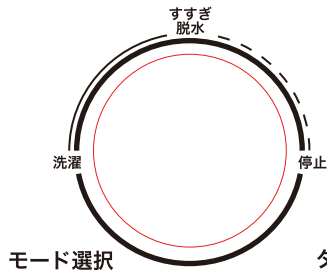

タイマー

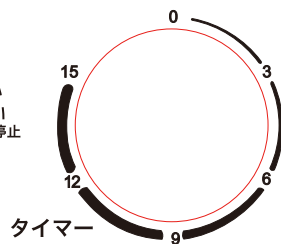

※本製品に脱水機能はありません。

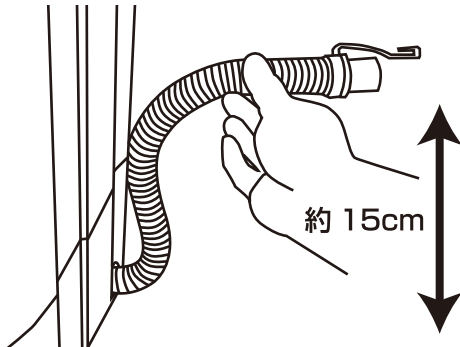

- ① モードを「すすぎ / 脱水」にする
- ② 洗濯物を本体の洗濯槽に入れる

■節水しながらすすぐ場合

- ① 排水ホースをフックにかけたまま、洗濯物の量に合わせて給水する
- ② タイマーを2～3分にあわせすすぎをする
- ③ 排水ホースをフックから外して排水する

※繰り返しすすぎを行う場合は、再度ホースをフックにかけてから、①～③を行ってください

■注水しながらすすぐ場合

- ① 左図のように排水ホースを下から約15cmほどの高さで曲げます。
- ② 注水する
- ③ タイマーを5分以上にあわせ、注水しながらすすぎをする（水が飛ぶ場合がありますので、必ずフタをしっかりと閉めて下さい）
- ④ 排水ホースを完全に下ろして排水する

※繰り返しすすぎを行う場合は、再度ホースをフックにかけてから、①～④を行ってください

片付け

- ・排水ホースを下ろし、完全に水を抜いて下さい。
- ・コンセントを抜いて下さい。
- ・アダプタを外し、水分をふき取って下さい。洗剤の溶け残りが中に残らないように、キレイに清掃して下さい。
- ・フタ、内部をしっかりと乾かして下さい。
- ・外側が汚れた場合は、柔らかい布で拭いて下さい。

【廃棄時のご注意】

家電リサイクル法により、お客様がご使用済みの洗濯機を廃棄される場合は、収集・運搬料金、再商品化等料金をお支払いいただき、対象品を販売店や市町村に適正に引き渡すことが必要です。